

EMME

Návod k instalaci, obsluze a údržbě

PLYNOVÉ ZAŘÍZENÍ

M62F · M64F

M74F · M76F

M74FFXE · M76FFXE



VLASTNOSTI

Dodavatel:

Datum:

Servisní služba:



FAX

E-mail

OBSAH

1 - Schematické znázornění.....	5
2 - Vlastnosti přístrojů.....	8
3 - Technické údaje.....	8
4 - Pokyny uvedení do provozu.....	10
4.1 Bezpečnostní upozornění.....	10
4.2 Montáž, výbava a bezpečností prvky přístrojů.....	10
4.2.1 Vařidlová deska.....	11
4.2.2 Trouba.....	11
4.3 Montáž.....	11
4.3.1 Místo instalace.....	11
4.3.2 Zákonné směrnice, ustanovení a technické normy.....	12
4.3.3 Instalace.....	12
4.3.4 Připojení k přívodu plynu.....	12
4.3.5 Odvod spalin.....	12
4.3.6 Připojení k elektrickému proudu.....	12
4.3.7 Vyrovnání napětí.....	13
5 - Příprava pro provoz.....	13
5.1 Příprava a uvedení do provozu.....	13
5.1.1 Uvedení do provozu.....	13
5.1.2 Přezkoušení výkonu.....	14
5.1.3 Kontrola tlaku připojení.....	14
5.1.4 Kontrola výkonu volumetrickou metodou.....	14
5.1.5 Kontrola výkonu při provozu se zkapalněným plynem.....	15
5.1.6 Kontrola funkčnosti.....	15
5.1.7 Poučení provozovatele.....	16
5.1.8 Přestavba a přizpůsobení.....	16
5.1.9 Nahrazení trysek hořáků.....	17
5.1.10 Nastavení minimálního výkonu.....	17
5.2 Údržba.....	17
5.3 Výměna součástí přístroje.....	18
5.3.1 Plynový kohout vařidlové desky.....	18
5.3.2 Hlavní hořák vařidlové desky.....	18
5.3.3 Termočlánek hořáku vařidlové desky.....	18
5.3.4 Zapalovací svíčka hořáku vařidlové desky.....	18
5.3.5 Tepelný odpor elektrické trouby GN 1/1.....	19
5.3.6 Ventilátor elektrické trouby GN 1/1.....	19
6 - Návod k použití.....	19
6.1 Bezpečnostní pokyny pro obsluhu, čištění a opravy.....	20
6.2 Uvedení do provozu.....	21
6.2.1 Zapálení a vypnutí hořáku vařidlové desky bez věčného plamínku.....	21
6.3 Zapnutí a vypnutí elektrické trouby GN 1/1.....	21
6.4 Uvedení mimo provoz v případě poruchy.....	21
6.4.1 Opatření v případě poruchy.....	21
6.4.2 Opatření při delším přerušení provozu.....	21
6.5 Péče o přístroj a intervaly údržby.....	21
6.6 Doporučení ohledně péče o přístroje pro velkokuchyně vyrobené z nerezové oceli.....	22
6.6.1 Důležité poznatky o nerezové oceli.....	22
6.6.2 Pokyny a tipy na údržbu přístrojů z nerezové oceli.....	23
6.6.3 Směrnice 2002/96/EC (RAEE) informace pro spotřebitele.....	24
7 - PŘÍLOHA: SCHÉMA ZAPOJENÍ	25



1 - Schematické znázornění

2 - Vlastnosti přístrojů

Tyto přístroje jsou určeny pro profesionální použití. Instalaci, opravy a použití provádí pouze odborně vyškolený personál.

Tyto pokyny pro uvedení do provozu platí pro naše plynové sporáky, které jsou určeny pro kategorii v tabulce 1 na straně 7. Štítek s vlastnostmi přístroje se nachází na přístroji (viz schematické znázornění). Přístroj musí být během provozu pod dohledem.

Příklad typového štítku:

	CAT/KAT	GAS/GAZ	G30	G31	G20	G25	
	II2H3B/P	P mbar	30	30	20	-	SE <input type="checkbox"/> FI <input type="checkbox"/> DK <input type="checkbox"/> CZ <input type="checkbox"/> SK <input type="checkbox"/> SI <input type="checkbox"/>
	II2H3+	P mbar	30	37	20	-	IT <input type="checkbox"/> CH <input type="checkbox"/> PT <input type="checkbox"/>
	II2H3+	P mbar	28	37	20	-	ES <input type="checkbox"/> IE <input type="checkbox"/> GB <input type="checkbox"/> GR <input type="checkbox"/>
CE							NL <input type="checkbox"/>
0051							DE <input type="checkbox"/>
TIPO/TYPE	II2E+3+	P mbar	28	37	20	25	FR <input type="checkbox"/> BE <input type="checkbox"/>
MOD.	II2H3B/P	P mbar	50	50	20	-	AT <input type="checkbox"/> CH <input type="checkbox"/>
ART.	I2E	P mbar	-	-	20	-	LU <input type="checkbox"/>
CE N.	II2H3B/P	P mbar	30	30	-	-	EE <input type="checkbox"/> LV <input type="checkbox"/> LT <input type="checkbox"/>
N.	II2H3+	P mbar	28	37	20	-	EE <input type="checkbox"/> LV <input type="checkbox"/> LT <input type="checkbox"/>
Σ Qn kW	I3B/P	P mbar	30	30	-	-	NO <input type="checkbox"/> MT <input type="checkbox"/> CY <input type="checkbox"/> IS <input type="checkbox"/> HU <input type="checkbox"/>
MOD. m³/h	I3+	P mbar	28	37	-	-	CY <input type="checkbox"/>
Predisposto a gas: - Gas preset: - Prevu pour gaz: Eingestellt für Gas: - Preparado para gas: - Geschuckt voor:							
V AC	kW		Hz		MADE IN ITALY		
PŘÍSTROJ MUSÍ BÝT PŘIPOJEN V SOULADU S PLATNÝMI NORMAMI A UMÍSTĚN V DOBRĚ ODVĚTRANÉ MÍSTNOSTI. PŘED INSTALACÍ A POUŽITÍM PŘÍSTROJE JE NUTNÉ PROČÍST PŘÍRUČKU K OBSLUZE. PŘÍSTROJ MUSÍ BÝT INSTALOVÁN KVALIFIKOVANÝM SPECIALISTOU.							G30/G31 50/50 mbar
							G20/G25 20/20 mbar

3 - Technické údaje

MODELY	POPIS	rozměr v mm (šxhxv)	Č. CE
M62F	Plynový sporák 2 hořáky	400 x 600 x 270	51BS3545
M64F	Plynový sporák 4 hořáky	600 x 600 x 270	51BS3545
M74F	Plynový sporák 4 hořáky - otevřená vestavba	800 x 700 x 900	51BS3546
M74FFXE	Plynový sporák 4 hořáky - elektrická trouba GN 1/1 multifunkční	800 x 700 x 900	51BS3546
M76F	Plynový sporák 6 hořáků - otevřená vestavba	1000 x 700 x 900	51BS3546
M76FFXE	Plynový sporák 6 hořáků - elektrická trouba GN 1/1 multifunkční	1000 x 700 x 900	51BS3546

TABULKA 1

Modely		C Ø 100		
Kategorie		II2ELL3B/PA		
Typ konstrukce		A		
Spalovaný vzduch		m ³ /h		7
Jmenovitá výhřevnost		kW		3,7
Minimální výhřevnost		kW		0,85
Celková výhřevnost (plyn)		Hodinová spotřeba		
		G20 m ³ /h	G25 m ³ /h	G30/G31 kg/h
M26F	7,4 kW	0,86	0,84	0,58 ●●
M64F * M74F * M74FFXE	14,8 kW	1,73	1,68	1,16 ●●●●
M76F * M76FFXE	22,2 kW	2,59	2,53	1,74 ●●●●●
Tlak připojení				
Metan 2E a LL	G20/G25	20/20 mbar		
Zkapalněný plyn 3+	G30/G31	50/50 mbar		
Jmenovitý příkon plynu				
Metan LL	(HuB = 8,57 kWh/ m ³) v m ³ /h			0,431
Metan 2E	(HuB = 9,45 kWh/ m ³) v m ³ /h			0,370
Zkapalněný plyn 3+	(HuB = 12,87 kWh/ m ³) v m ³ /h			0,272
Trysky ø 1/100 mm				
Hlavní hořák	LL G25	Jmenovitý výkon		160
		Minimální výkon		nastavitelný
	2E G20	Jmenovitý výkon		145
		Minimální výkon		nastavitelný
	3B/P G30/G31	Jmenovitý výkon		85
		Minimální výkon		40
Počet zážehových trysek				
	G20/G25		-	
	G30/G31		-	
Odstup primárního vzduchu „A“ mm				

	Metan 2E	-	
	Zkapalněný plyn 3B/P	-	
Údaje – el. přívod	Výkon elektrické trouby:	Jmenovité napětí:	Průřez přípojovacího kabelu:
	GN 1/1 – 2,5 kW	230V 50 Hz	3x 1,5 mm ²

4 - Pokyny uvedení do provozu

4.1 Bezpečnostní upozornění

- * Plynovou instalaci a připojení smí provést pouze instalatér schválený místním podnikem dodávajícím plyn. Zákonné předpisy (Německo VDE, Rakousko ÖVE, Švýcarsko SEV atp.) stejně jako podmínky místního podniku dodávajícího plyn pro připojení k rozvodu plynu musejí být zcela přesně dodrženy.
- * Stavebně je nutné instalovat účinné rozpojovací zařízení se vzdáleností kontaktů minimálně 3 mm, např. pojistkový odpojovač, pomocí kterého se musí při úkonech spojených s opravami a instalací odpojit přístroj od přívodu elektrického proudu. Dále je nutné instalovat vysoce citlivý ochranný vypínač chybového proudu, který zajišťuje spolehlivou ochranu před přímým nebo nepřímým kontaktem s částmi přístroje, které jsou pod napětím a před zemními proudy) maximální disperze proudu činí 1mA/kW).
- * Stěna pro instalaci může být připojena pomocí speciálního přípojovacího bodu na systém sloužící vyrovnání napětí. Připojení musí být provedeno dle předpisů VDE 0100 T 410.
- * Prosím dbejte schématu elektrického zapojení! Údaje z technického datového formuláře porovnejte s údaji uvedenými v tomto návodu k použití.
- * Rozvody neohýbejte, nestlačujte a dbejte na to, aby se nepoškodily o ostré hrany.
- * Rozvody vedte tak, aby nemohlo docházet ke kontaktu s horkými částmi přístroje.
- * Připojení k elektrickému rozvodu musí být provedeno minimálně přípojovacím kabelem typu NYM nebo H07RN-F.
- * Celkově opláštěný přípojovací kabel musí být do přístroje zaveden úchytkou nebo svorkou upevněnou na přístroji.
- * Konstrukce zařízení vzduchotechniky musí být provedena výlučně odpovídajícím způsobem vyškoleným specializovaným technikem.
- * Při umístění přístroje v bezprostřední blízkosti stěny, příčky, kuchyňského nábytku, dekorativního obložení atp. musí být překontrolováno, zda jsou z nehořlavého materiálu. V opačném případě musí být obloženy nehořlavým, tepelně izolujícím materiálem. Je zapotřebí co nejpřísněji dodržovat protipožární předpisy.

4.2 Montáž, výbava a bezpečnostní prvky přístrojů

Robustní ocelový rám se 4 výškově nastavitelnými nožkami. Vnější opláštění z oceli.

4.2.1 Vařidlová deska

- * Hořák se stabilizovaným plamenem.
- * Plynové kohouty s bezpečnostním prvkem, které lze nastavit z vysokého průtoku na nízký.
- * Termoelektrické bezpečnostní zapínání.
- * Vařidlové mřížky z emailované litiny.
- * Tělesa hořáků, misky hořáků a držáky trysek jsou z hliníku, rozdělovač plamene hořáku z emailované litiny. Vařidlová deska z chromniklové oceli 18/10.
- * Ovladače z tepelně tvrzeného materiálu.

4.2.2 Trouba

Pečící prostor je vyrobený z nerezové oceli.

Držáky plechů z pochromované kruhové oceli.

Vyjímatelný pečící rošt z pochromované kruhové oceli.

Dvojstěnná dvířka jsou tepelně izolovaná a mají izolovaný úchyt a závěs s vyváženým perem.

Pečící prostor je tepelně izolován skelnou vatou.

Provedení elektro GN 1/1 s cirkulací vzduchu

Tepelný odpor se nachází na dně trouby okolo ventilu a je chráněný příčnou stěnou.

Nastavení teploty mezi 50°C a 300°C se provádí pomocí termostatu ve spojení s ovladačem.

Zapnutí tepelných odporů je signalizováno dvěma kontrolkami.

4.3 Montáž

4.3.1 Místo instalace

Přístroj by měl být instalován v dobře odvětrané místnosti, pokud možno pod digestoří (viz pracovní list DVGW G634).

Přístroj může být instalován samostatně nebo společně s podobnými přístroji.

Pokud jsou okolní stěny z hořlavého materiálu, musí být po stranách a zezadu přístroje dodržena minimální vzdálenost 150 mm.

Pokud není tuto vzdálenost možno dodržet, musí být provedena odpovídající opatření pro ochranu proti vysoké teplotě, jako například obložení povrchů instalační plochy obkladačkami, instalace ochranného zařízení před tepelným zářením (viz DVGW – TRGI).

Před připojením přístroje musí být na základě jeho technického štítku zkontrolováno, zda je vhodný a schválený pro druh plynu který je k dispozici.

Pokud druh plynu na typovém štítku přístroje nesouhlasí s druhem plynu, který je k dispozici, přečtěte si prosím kapitolu 5.1.8 „Přestavba a úprava“.

4.3.2 Zákonné směrnice, ustanovení a technické normy

Při uvedení do provozu je třeba dodržet následující normy:

- * Příslušné zákonné předpisy.
- * Regionálně platné stavební předpisy a výnosy k oblasti spalování.
- * Pracovní list DVGW G600 (TRGI) „Technické směrnice pro přístroje napojené na rozvod plynu“.
- * Pracovní list TRF „Technické směrnice pro zkapalněný plyn“.
- * Pracovní list DVGW G634 „Instalace plynových spotřebičů v oblasti velkokuchyní“.
- * Příslušné předpisy pro ochranu zdraví.
- * Opatření podniku dodávajícího plyn.
- * Stavební předpisy a místně platné protipožární předpisy.

4.3.3 Instalace

Před uvedením do provozu, připojením k přívodu plynu, překontrolováním výkonu, přestavbou a úpravou přístroje se spojte s dodavatelem plynu.

4.3.4 Připojení k přívodu plynu

Propojení přípojky plynu přístroje R ½“ s přívodem plynu lze provést napevno nebo odpojitelně vestavbou speciálního schváleného plynového kohoutu DVGW.

Pokud použijete ohebnou trubku, musí být vyrobena dle DIN 3383, část 1 nebo DIN 3384 z nerezové oceli.

Jakmile je provedeno připojení k plynu, musí být provedena kontrola těsnosti pomocí speciálního spreje pro zjištění nežádoucího úniku plynu.

4.3.5 Odvod spalin

Tyto sporáky patří k typu A, to znamená, že připojení k zařízení pro odvod spalin není vyžadováno.

Co se týče přívodu vzduchu k místu instalace, odkazujeme na již zmiňovaný pracovní list DVGW G634.

4.3.6 Připojení k elektrickému proudu

Dříve než připojíte přístroj k přívodu elektrického proudu, musíte zkontrolovat, zda:

- * Napětí uvedené na typovém štítku přístroje odpovídá udávaným hodnotám přívodu elektrického proudu.

- * Je zajištěno uzemnění.
- * Je připojovací kabel pro přívod proudu k přístroji vhodný (viz tabulka 1 v kapitole 3. Technické údaje) a typově schválený. Kabel musí být přinejmenším typu H07 RN-F.

Ochranný vodič musí být tak dlouhý, aby při selhání odlehčení tahu byl vytažen až následně po vodičích proudu.

Kromě toho musí být před přístrojem instalováno zařízení, které má vzdálenost mezi kontakty minimálně 3mm a umožňuje vypnutí přístroje na všech pólech. K tomuto účelu lze použít například bezpečností vypínač s pojistkou.

Vypínač se všemi póly se musí nacházet v blízkosti přístroje a být snadno přístupný.

4.3.7 Vyrovnání napětí

Přístroj je zapotřebí připojit k systému vyrovnání napětí. K tomuto účelu určená svorka se nachází v blízkosti vstupu kabelu a je označen destičkou s odpovídajícím symbolem .



Výrobce nepřebírá žádnou zodpovědnost případně ručení za škody vzniklé z důvodu nedodržení předpisů nebo nesprávné instalace.

5 - Příprava pro provoz

5.1 Příprava a uvedení do provozu

Před uvedením do provozu je třeba odstranit všechny ochranné fólie, které se nacházejí na přístroji.

Následně je zapotřebí pomocí teplé vody a mycího prostředku vyčistit vlhkým hadříkem veškeré pracovní plochy a vnější části přístroje. Tak se zcela odstraní případné zbytky ochranných prostředků před rzi, které byly nanесeny na povrchy přístroje ve výrobě. Nakonec se vše vyleští dosucha pomocí čistého hadříku.

5.1.1 Uvedení do provozu

Před uvedením do provozu je potřeba překontrolovat, zda se provedení přístroje (kategorie a typ nastaveného plynu) shoduje se skupinou a druhem plynu, který je dodáván místní firmou dodávající plyn.

Pokud tomu tak není, musí být nejprve provedena přestavba na skupinu či úprava na druh plynu, který je dodáván (viz kapitola 5.1.8 „Přestavba a úprava“).

Doporučujeme pro uvedení do provozu dodržovat pokyny uvedené v návodu k použití.

5.1.2 Přezkoušení výkonu

Přístroje se smí uvádět do provozu pouze s tryskami určenými pro jmenovitý výkon.

Výkon může být následující:

- * Jmenovitý výkon uvedený na typovém štítku přístroje
- * Snížený výkon

Odpovídající trysky najdete v tabulce 1.

Jmenovitý výkon získáme též dodržením tlaku připojení:

- * 42,5 mbar pro plyn 2. skupiny (G20/metan)
- * 57,5 mbar pro plyn 3. skupiny (G30/butan, G31/propan)

Mimo shora uvedené hodnoty tlaku se přístroj nesmí uvést do provozu.

Pokud by byl nastavován snížený výkon, je nutné dodržet hodnoty obsažené v tabulce 1.

Pokud je vyžadována doplňková kontrola jmenovitého výkonu, lze ji provést za pomoci plynového měřáku takzvanou volumetrickou metodou. Běžně stačí překontrolovat správný provoz trysek.

5.1.3 Kontrola tlaku připojení

Tlak připojení je zapotřebí provést pomocí kapalinového měřáku tlaku (např. měřák tvaru U s přesností minimálně 0,1 mbar).

Za účelem provedení kontroly tlaku připojení demontujte šroub uzavírající trubičku sloužící pro měření tlaku připojení (pos. 10 obr. 1) a připojte k ní hadičku manometru; o provedeném měření je zapotřebí umístit šroub na původní místo a pomocí speciálního spreje provést kontrolu případného nežádoucího úniku plynu a ujistit se o těsnosti spojení.

5.1.4 Kontrola výkonu volumetrickou metodou

Pomocí měřáku plynu a chronometru lze změřit objem plynu přiváděného do přístroje za časovou jednotku. Správný objem odpovídá hodnotě „E“ vyjádřené buď v litrech za hodinu (l/h) nebo litrech za minutu (l/min).

Vypočítáme jej na základě následujícího vzorečku:

$$E = \frac{\text{výkon}}{\text{provozní výhřevnost}}$$

Je důležité, aby měření bylo provedeno v době, kdy je přístroj ve výchozí poloze.

Hodnotu odpovídající výhřevnosti lze zjistit dotázním od místního dodavatele plynu.

Jmenovitý výkon a minimální výkon ve vztahu k jmenovitému tlaku lze zjistit z tabulky pro nastavení průtoku plynu (tabulka 1).

VAROVÁNÍ



Není k dispozici žádné zařízení pro přednastavení jmenovitého výkonu.

5.1.5 Kontrola výkonu při provozu se zkapalněným plynem

Zkontrolujte, zda je použitý typ trysek shodný s údaji v tabulce 1.

Zkontrolujte, zda je tlak plynu v redukčním ventilu instalovaného v zařízení odpovídá údajům uvedeným v kapitole 5.1.2 „Přezkoušení výkonu“ (uvedeno na typovém štítku přístroje nebo v tabulce 1).

5.1.6 Kontrola funkčnosti

* Uvedte přístroj podle návodu k použití do provozu.

Abb. 1

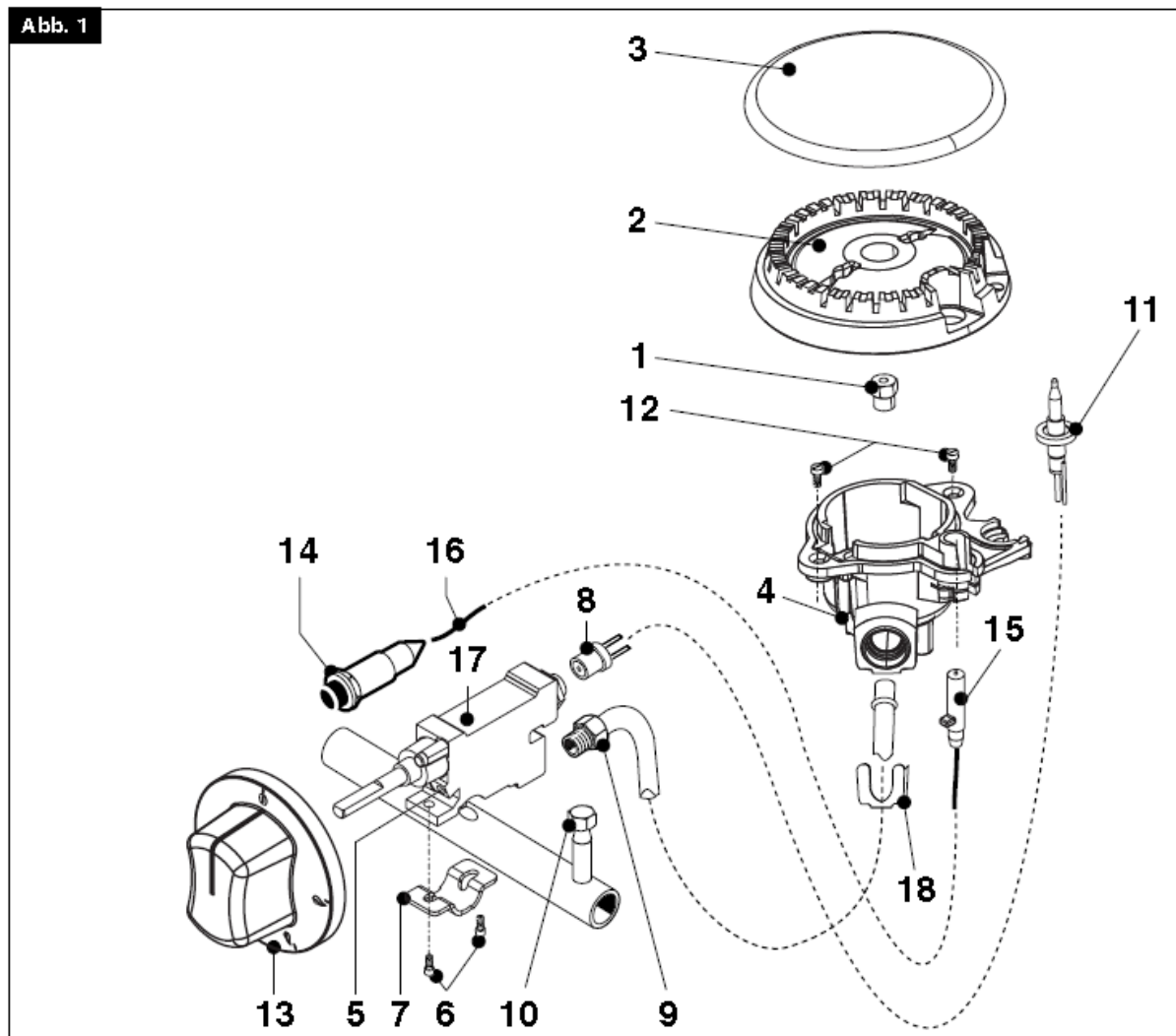

Obr.1

- * Zkontrolujte, zda z přístroje neuniká nežádoucí plyn (viz TRGI/TRF).
- * Zkontrolujte zapalování plamene a pravidelný tvar plamene hlavního hořáku při sníženém výkonu.
- * Doporučujeme Vám uzavření servisní smlouvy.

5.1.7 Poučení provozovatele

- * Provozovatel musí obdržet informace nutné pro zacházení s přístrojem, kromě toho mu musí být předán návod k použití.
- * Musí být také seznámen s tím, že všechny stavební úpravy, opravy nebo jiné změny provedené na budově, které by mohly ovlivnit zásobování spalovaným vzduchem, vyžadují zopakování kontroly funkčnosti.

5.1.8 Přestavba a přizpůsobení

Pokud měníme typ plynu, například z metanu na zkapalněný plyn, nebo přestavujeme na jinou skupinu plynů, musí být odpovídající trysky připojeny k hlavnímu hořáku podle tabulky 1.

Trysky hlavních hořáků pro různé typy plynu se nacházejí v sáčku, který je součástí dodávky přístroje, a jsou označeny odpovídajícím průměrem v setinách milimetru. Pokud by tryska nebyla k dispozici, obraťte se prosím na výrobce s upozorněním na model přístroje a jeho výrobní číslo (naleznete v technickém listu). Na konci úpravy či přizpůsobení musí být provedena kontrola funkčnosti přístroje, tak jak je popsáno v kapitole 5.1.6 „Kontrola funkčnosti“.

5.1.9 Nahrazení trysek hořáků

K výměně trysky (pozice 1 obr. 1) odstraníme rošt, rozdělovač plamene (pozice 3 obr. 1)

a těleso hořáku (pozice 2 obr. 1), poté odšroubujeme trysku a nahradíme jinou, určenou pro stejný typ plynu – viz tabulka 1; vše znovu smontujeme v opačném pořadí. Po výměně musí být zkontrolováno speciálním sprejem, zda vše těsní a nedochází k nežádoucímu úniku plynu.

5.1.10 Nastavení minimálního výkonu

Šroub pro nastavení minima (pozice 5 obr. 1) se nastavuje následovně:

- * Při provozu se zkapalněným plynem musí být dotažen nadoraz.
- * Při provozu s metanem musí být na základě tabulky průtok plynu hodnoty v l/min. přezkoušen se zřetelem na hodnotu provozní výhřevnosti (měření volumetrickou metodou). Uvedeme přístroj do provozu dle návodu. Nastavíme ovladač na minimum a šroubem (pozice 5 obr. 1) regulujeme průtok (po směru hodinových ručiček = snížení průtoku, proti směru hodinových ručiček = zvýšení průtoku)

5.2 Údržba

Pozor!



Předtím, než začneme provádět úkony spojené s údržbou nebo opravami přístroje, musí být přístroj odpojen od rozvodné sítě.

Následující úkon údržby musí být prováděny minimálně jedenkrát ročně kvalifikovaným odborným personálem vždy takto:

- * Kontrola funkčnosti existujících zabezpečovacích zařízení a zařízení sloužících k nastavení.
- * Kontrola spalování
 - Chování při zapalování
 - Bezpečnost hoření

Provedení kontroly funkčnosti na základě odstavce 5.1.6 „Kontrola funkčnosti“

Pokud je zapotřebí provést čištění hořáků vařidlové desky, postupujeme následovně:

- * Odstraníme rošty, rozdělovače plamene a těleso hořáku;
- * Jednotlivé části očistíme vodou a čisticím prostředkem a vhodným pomocným prostředkem. Opláchneme a osušíme.

Při sestavování dbáme na to, aby všechny části byly opět navráceny na správné místo.

5.3 Výměna součástí přístroje



Tyto práce smějí být prováděny pouze autorizovaným odborníkem!

Při výměně následujících částí musí být nejdříve odtažen spínač, odstraněn ovládací panel (po odstranění upevňovacích šroubů) a vytažen zapalovací kabel.

5.3.1 Plynový kohout vařidlové desky

Uvolníme spojovací část plynového rozvodu (pozice 9 obr. 1), vytáhneme zástrčku termočlánek (poloha 8 obr. 1), vyšroubujeme dva šrouby (pozice 6 obr. 1), kterými je upevněn kohout pomocí držáku (pozice 7 obr. 1) na armatuře, součástku (pozice 17 obr. 1) nahradíme a v opačném pořadí instalujeme zpět, přičemž neopomeneme těsnění. Po výměně musí být provedena kontrola nežádoucího úniku vzduchu speciálním sprejem.

5.3.2 Hlavní hořák vařidlové desky

Pružinu (pozice 18 obr. 1), kterou je blokováno plynové vedení, odstraníme šroubovákem a vytáhneme z usazení hořáku, vyšroubujeme šrouby (pozice 12 obr. 1), kterými je těleso hořáku (pozice 4 obr. 1) připevněno, spustíme jej, vytáhneme termočlánek a svíčku (pozice 11 a 15 obr. 1), vyměníme tento díl a opět v opačném pořadí smontujeme. Poté, co je výměna provedena, musí být zkontrolován vstříkovač, viz tabulka 1 a musí být zkontrolováno speciálním sprejem, zda vše těsní a nedochází k nežádoucímu úniku plynu.

5.3.3 Termočlánek hořáku vařidlové desky

Zástrčkovou spojku (pozice 8 obr. 1) termočlánek na plynovém kohoutu vytáhneme, vyšroubujeme šrouby (pozice 12 obr. 1), kterými je upevněno těleso hořáku, spustíme těleso hořáku, termočlánek (pozice 11 obr. 1) vytáhneme, vyměníme a opět v opačném pořadí smontujeme.

5.3.4 Zapalovací svíčka hořáku vařidlové desky

Kabel (pozice 16 obr. 1) vytáhneme z piezoelektrického zapalovače, šrouby (pozice 12 obr. 1), kterými je upevněno těleso hořáku vyšroubujeme, těleso hořáku (pozice 4, obr. 1) spustíme, zapalovací svíčku (pozice 15 obr. 1) vytáhneme, vyměníme a opět v opačném pořadí vše smontujeme.



Po všech opravných pracích a pracích spojených s údržbou opět instalujeme spodní kryt a ovládací panel.

Po provedení výměny komponentů plynového vedení musí být znovu překontrolováno, že vše je utěsněno a je opět zaručen bezvadný provoz.

5.3.5 Tepelný odpor elektrické trouby GN 1/1

Odpojíme přístroj od elektrické rozvodné sítě!

Abychom odstranili tepelný odpor (pozice 6 obr. 2), odmontujeme zadní stěnu, šrouby, které drží tepelný odpor trouby, vyšroubujeme, poté vytáhneme směrem dopředu tepelný odpor s kabely, které k němu náležejí.

Odstraníme kabely a nový tepelný odpor zabudujeme v opačném pořadí zpět.

5.3.6 Ventilátor elektrické trouby GN 1/1

Odpojíme přístroj od elektrické rozvodné sítě!

Abychom vyměnili ventilátor, odmontujeme zadní stěnu, tím že odšroubujeme viditelné šrouby; odpojíme kabely od motorového ventilátoru; demontujeme z vnitřku komory zadní stěnu/kryt ventilátoru a kolo ventilátoru (pozice 1 obr. 2) tím, že vyšroubujeme blokovací matku (pozice 2 obr. 2, poznámka: závit matky je levotočivý).

Vytáhněte čepy, (pozice 3 obr. 2), které motor (pozice 4 obr. 2) uchycují v troubě, ze zadní strany. V opačném pořadí opět smontujeme a ochrannou izolaci (pozice 5 obr. 2) a napájení proudem opět řádně vrátíme na původní místo.

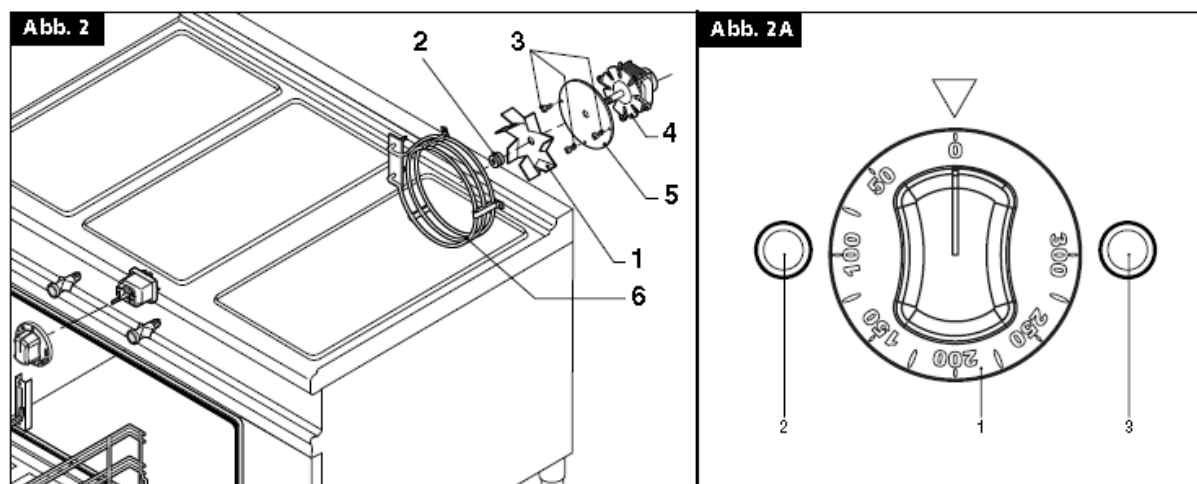

Obr.2

Obr.2A

6 - Návod k použití

6.1 Bezpečnostní pokyny pro obsluhu, čištění a opravy



* Příklad slouží ke komerčnímu využití při přípravě jídla. Musí být obsluhován a čištěn pouze kvalifikovaným personálem. Údržba a opravy musí být prováděny pouze technicky kvalifikovaným odborným personálem.



* S těmito poučkami seznámíme dotyčné spolupracovníky v rámci interních předpisů.



* Pozor! Příklad pouze pro kontrolovaný provoz!



* Přehřáté tuky a oleje se mohou samy vznítit. Příklad provozujeme pouze za stálého dohledu, hořící tuk a olej nikdy nehasíme vodou! Přikryjeme poklicí, vypneme hořák a hrnc z rozpáleného hořáku odstraníme.



* Nenechávat hořák zapnutý, pokud se na něm nenachází produkt určený k vaření.



* Příklad nebo příslušenství, které přicházejí do styku s potravinami, musejí být po očištění čisticími prostředky důkladně opláchnuty pitnou vodou.



* Příklad nečistíme vodním/parním proudem ani vysokotlakým čističem.



* Pokud je okolí čištěno vodním/parním proudem nebo vysokotlakým čističem, musí být příklad nejdříve odpojen.



* Příklad musí být při čištění mimo provoz.



* K čištění příklad nepoužíváme žádné hořlavé tekutiny.



* Opravy smí být prováděny pouze kvalifikovaným odborným personálem.



* Při opravě musí být příklad ve všech pólech odpojen (stavebně instalované odpojovací zařízení, například pojistkový odpojovač)



* Emisní hodnoty hluku vztahující se k pracovnímu místu jsou nižší než 70 dB (A). Tento údaj je potřebný kvůli dodržení určitých národních bezpečnostních předpisů.

Varování



Pozor! Výrobce odmítá veškerou zodpovědnost za chyby v překladu a tiskové chyby v tomto návodu k použití. Dále si ponechává právo na provedení změn produktu, které uzná za nezbytné nebo smysluplné, aniž by tím byly jeho vlastnosti zásadně změněny.



Výrobce odmítá jakoukoli zodpovědnost, pokud nejsou předpisy uvedené v tomto návodu co nejpřísněji dodržovány.

6.2 Uvedení do provozu

6.2.1 Zapálení a vypnutí hořáku vařidlové desky bez věčného plamínku

Stiskneme otočný ovladač (pozice 13, obr. 1) a otáčíme doleva až do pozice 

Držíme ovladač zmáčknutý a zároveň vícekrát stiskneme piezoelektrické zapalovací tlačítko (pozice 14, obr. 1) až se zažehne plamen. Ovladač držíme stlačený cca. 15-20 vteřin; pokud plameny po uvolnění zhasnou, postup zopakujeme.

Výkon hořáku musí být nastaven mezi pozicemi maximálního () a minimálního () výkonu na volitelné střední úrovni.

Při vypínání hořáku v běžném případě otočíme ovladač doprava do pozice „0“

6.3 Zapnutí a vypnutí elektrické trouby GN 1/1

Pomocí ovladače (pozice 1 obr. 2A) nastavte požadovanou hodnotu mezi 50°C a 300°C, obě světelné kontrolky se rozsvítí, zelená světelná kontrolka (pozice 2 obr. 2A) signalizuje, že je přístroj pod napětím, žlutá světelná kontrolka (pozice 3 obr. 2A) signalizuje, že je topné těleso v provozu. Jakmile je dosaženo nastavené teploty, žlutá kontrolka zhasne.

Pro vypnutí trouby otočte ovladačem do polohy „0“.

6.4 Uvedení mimo provoz v případě poruchy

6.4.1 Opatření v případě poruchy

V případě defektu nebo nepravdivného provozu vypněte hořáky vařidlové desky i troubu. Uzavřete kohout na přívodu plynu a přerušte přívod elektrického proudu k přístroji. Informujte servisní službu.

6.4.2 Opatření při delším přerušení provozu

Pokud přístroj nebudete delší dobu používat, musíte jej důkladně vyčistit dle návodu uvedeného v kapitole 6.5 „Péče o přístroj a intervaly údržby“. Musíte uzavřít kohout na přívodu plynu a přerušit přívod elektrického proudu k přístroji.

6.5 Péče o přístroj a intervaly údržby

Pozor!



Přístroj nesmí být čištěn přímým proudem vody ani vysokotlakým čističem!

Čištění smí být prováděno pouze u chladného přístroje.

Každodenní důkladné čištění přístroje po vypnutí zaručuje bezchybnou funkčnost a dlouhou životnost. Komponenty z nerezové oceli musí být čištěny hadrem namočeným ve vodě s mycím prostředkem; nesmí být použit žádný agresivní čisticí prostředek nebo abrazivní látka.

Nesmí být používána drátěnka, jelikož by mohla vyvolat vznik rzi.

Ze stejného důvodu by mělo být zabráněno kontaktu s materiály obsahujícími železo. Při čištění nepoužíváme žádný brusný papír ani papír s mazivem.

Ve zvláštních případech může být použit pemzový prášek.

Při odolnější špíně je doporučeno použít umělohmotnou houbičku (např. Scotchbrite houbičku).

Po umytí opláchneme čistou vodou a otřeme hadrem.

Pokud by bylo zapotřebí čistit hlavní hořák, postupujte následujícím způsobem:

- * Sejměte rošt, kryt, hlavu a tělo hořáku
- * Jednotlivé součásti hořáku vyčistěte za pomoci vhodného pomocného nástroje za použití vody a čisticího prostředku, následně opláchněte a osušte
- * Při sestavování hořáku dbejte na správné umístění všech částí zpět na původní místo

Všechny práce spojené s údržbou a opravami smějí být prováděny pouze autorizovaným odborníkem.

Přístroj musí být přinejmenším jednou ročně přezkoušen; z tohoto důvodu je doporučeno uzavření smlouvy na údržbu.

6.6 Doporučení ohledně péče o přístroje pro velkokuchyně vyrobené z nerezové oceli

6.6.1 Důležité poznatky o nerezové oceli

Přístroje pro velkokuchyně jsou obvykle vyrobeny z nerezových ocelí s následujícími čísly materiálů:

- 1,4016 nebo 1,4511 magnetizovatelné chromové oceli
- 1,4301, 1,4401 a 1,4571 nemagnetizovatelné chromniklové oceli

Chromové oceli vykazují příznivé tepelně technické vlastnosti. Jsou méně náchylné k deformaci v důsledku teplotních vlivů.

Chromniklové oceli naproti tomu mají obecně výhodné korozně technické vlastnosti.

Odolnost vůči korozi nerezových ocelí závisí na pasivní vrstvě, která vzniká na povrchu při styku s kyslíkem.

Kyslík ve vzduchu stačí k tvoření pasivní vrstvy, takže opět sama odstraní vzniklá mechanická poškození nebo porušení pasivní vrstvy. Pasivní vrstva se tvoří rychleji případně nově, pokud ocel přichází do styku s tekoucí vodou obsahující kyslík.

Dalšího zvýšení efektu je dosaženo pomocí oxidačně působících kyselin (kyselina dusičná, kyselina šťavelová). Tyto kyseliny používáme, pokud je ocel chemicky silně namáhána a proto je její pasivní vrstva rozsáhle porušena.

Pasivní vrstva může být chemicky poškozena nebo porušena redukčně působícími (kyslík spotřebovávajícími) prostředky, pokud s ní přijdou tyto do styku v koncentrovaném stavu nebo za vysoké teploty. Takové agresivní látky jsou např.:

- * solné nebo sirnaté látky
- * chloridy (soli)
- * koncentrované kořenící prostředky jako hořčice, octové esence, tablety koření, roztoky kuchyňské soli atd.

Další poškození mohou vzniknout:

- * cizí rzi (např. z jiných skladebných částí, náradí nebo létající rzi)
- * železnými částčkami (např. brusný prach)
- * stykem s neželeznými kovy (vytváření prvků)
- * nedostatkem kyslíku (např. omezený přístup vzduchu, voda chudá na kyslík)

6.6.2 Pokyny a tipy na údržbu přístrojů z nerezové oceli

- * Udržujte povrch přístrojů z nerezové oceli stále čistý a přístupný pro vzduch. Nechávejte dvířka přístroje otevřená, pokud přístroj není v provozu, aby byl umožněn lepší přístup vzduchu.
- * Během čištění pravidelně odstraňujte vrstvy vápníku, tuku, škrobu a vaječných bílků. Pod těmito vrstvami může vznikat koroze kvůli nedostatečnému přístupu vzduchu. K čištění nesmí být užívány žádné bělicí prostředky nebo prostředky obsahující chlor. Pokud jsou výrobcem dodána doporučení týkající se čištění přístroje, pak užíjte také čisticí prostředky a metody, které jsou na výrobku uvedeny. Pokud nejsou dodána žádná doporučení k čištění přístroje, měly by být v každém případě užívány přípravky s nízkým obsahem chloru. Odstraňujte po každém čištění veškeré pozůstatky mycích prostředků očištěním čistou vodou a následným osušením povrchu.
- * Neponechávejte části z nerezové oceli ve styku s koncentrovanými kyselinami, kořeními a solemi atd. po delší dobu, než je nezbytně nutné. Také kyselý výpar, které vznikají při mytí tekoucí vodou, způsobují korozi nerezové oceli.

- * Obzvláště u kotlů a kombinovaných přístrojů nemůžeme doporučit výlučné vkládání produktů s vysokým obsahem soli do vnitřního prostoru. Lepší je vyplnění vnitřního prostoru různými produkty, např. tučnými jídly nebo zeleninou s obsahem kyselin.
- * Vyvarujte se poškození nerezové oceli, obzvláště jinými kovy. Kvůli zbytkům cizích kovů se objevují nejmenší chemické částičky, které mohou zapříčinit korozi. Na každý pád by mělo být zabráněno kontaktu s železem a ocelí, protože vede ke vzniku cizí rzi. Pokud přijde nerezová ocel do styku se železem (drátěnka, štěpina z vedení, voda s obsahem železa), mohou tyto fungovat jako spouštěče koroze.
Pro mechanické čištění je tudíž doporučeno používat drátěnku nebo kartáče se štětinami z přírodních, umělohmotných nebo ocelových materiálů. Drátěnka a kartáče se štětinami z ušlechtilé oceli kvůli otěru vedou ke vzniku cizí rzi. Čerstvě zrezivělá místa můžete odstranit jemnými abrazivními prostředky nebo jemným brusným papírem. Silněji zrezivělá místa odstraňte teplým 2-3% roztokem kyseliny šťavelové. Pokud tyto čisticí prostředky selžou, je nutné ošetření 10% kyselinou dusičnou.

Pozor!



Toto smí být prováděno pouze technicky školeným personálem za dodržení souvisejících předpisů.

6.6.3 Směrnice 2002/96/EC (RAEE) informace pro spotřebitele

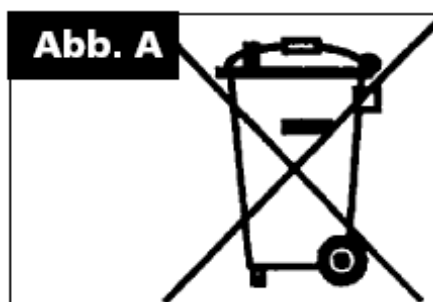

Těmito informacemi se řídí provozovatelé přístrojů, které mají tento symbol (obr. A) na samolepce s technickými údaji, umístěné na produktu (výrobní štítek).

Tento symbol ukazuje, že na produkt je podle platných ustanovení nahlíženo dle směrnice EU 2002/96 (RAEE) jako na elektrický nebo elektronický přístroj a proto po skončení jeho životního cyklu musí být vytríděn z domácího odpadu; musí být tedy dovezen na zvláštní sběrné místo pro elektrické a elektronické přístroje nebo vrácen obchodníkovi při nákupu nového rovnocenného přístroje.

Uživatel ručí za náležitou likvidaci přístroje na konci jeho životního cyklu, v opačném případě mu může být udělena zákonem stanovená pokuta.

Náležité odevzdání tříděného odpadu pomáhá následnému rozložení k recyklaci, zpracování

a pro životní prostředí únosné likvidaci odpadů, zamezuje negativním účinkům na životní prostředí a zdraví a zvyhodňuje recyklaci konstrukčních materiálů produktu.

Pro detailní informace se obraťte na dostupné systémy likvidace odpadů v nejbližším sběrném místě nebo na obchod, kde byl produkt zakoupen.

Výrobce a dovozci splňují své povinnosti k recyklaci, ke zpracování stejně jako k ekologické likvidaci odpadu stejně tak přímo, jakož také podílením se na kolektivním systému.

7 - PŘÍLOHA: SCHÉMA ZAPOJENÍ

M74FFXE • M76FFXE

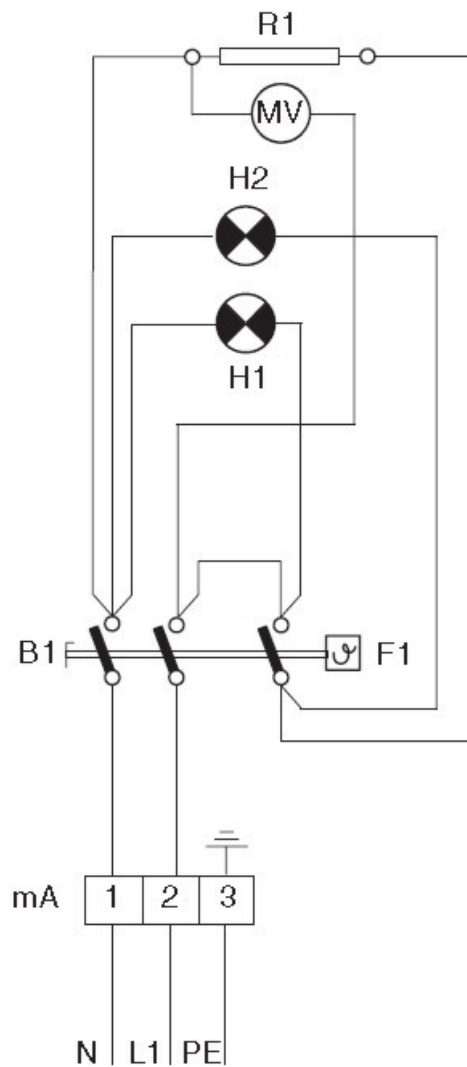

- mA** svorková lišta
B1 přepínač
R1 topný odpor 2500 W
F1 termostat
H1 zelená světelná kontrolka
H2 žlutá světelná kontrolka
MV ventilátor motoru

Celkový výkon: 2,5 kW

Varování

Výrobní firma odmítá jakoukoli zodpovědnost za nepřesnosti v předložené brožuře, vzniklé chybou překladu nebo tisku. Ponechává si kromě toho právo na provedení úprav produktu, pokud je shledá vhodnými nebo nezbytnými, aniž by se tím změnily podstatné vlastnosti výrobku.

Výrobní firma odmítá jakoukoli zodpovědnost, pokud předpisy uvedené v tomto návodu k použití nejsou co nejpřísněji dodržovány.

GIGA Grandi Cucine S.r.l. - Via Pisana, 336 - 50018 Loc. Olmo di Scandicci (FI) - Italy
Tel. +39 **055 722 33** (11 linee r.a.) - Fax +39 **055 7310056**
www.gigagrandicucine.it - info@gigagrandidicucine.it